

TK-100.010.11

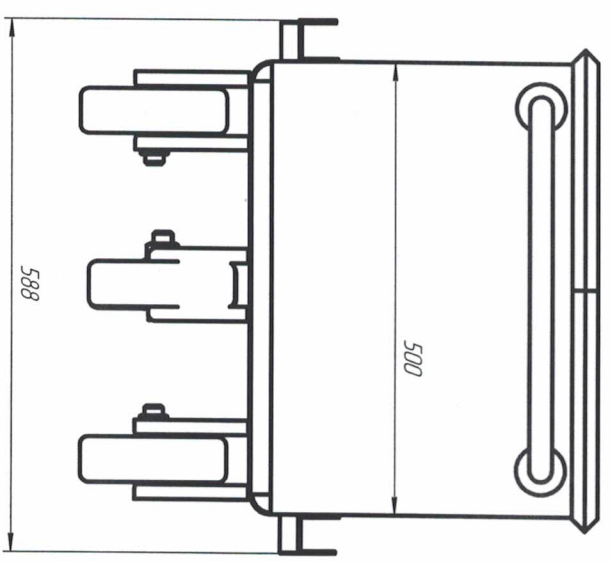
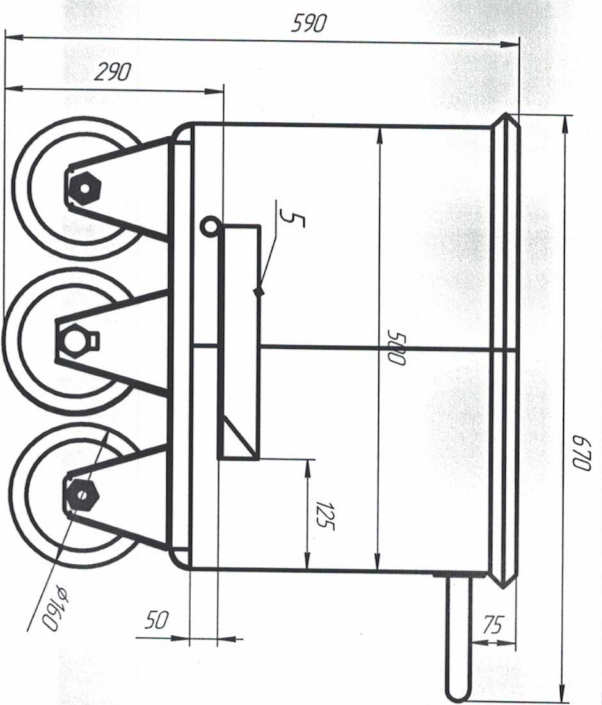
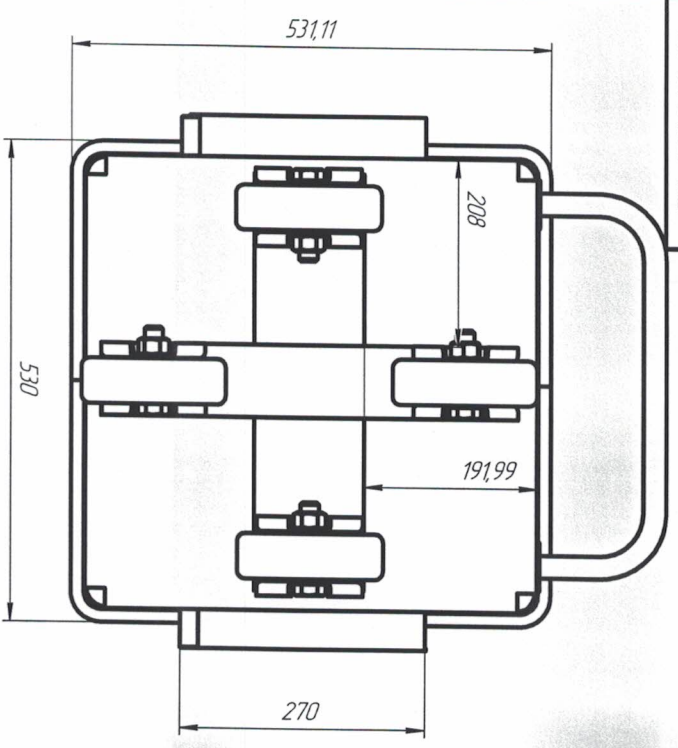

Rz20 (V)

1. НН4, Н14, ±  $\frac{IT14}{2}$
2. Поверхность в поле шва зачистить с шероховатостью поверхности  $Rz$ .
3. Выступающие сварные швы скруглить  $R3mm$ .

TK-100.010.05

Изм. № подл.	Лист и дата	Взам. инв. №	Изм. № дробл.	Лист и дата	Склад №	Лист и примеч.
--------------	-------------	--------------	---------------	-------------	---------	----------------

Исполн.	Провер.	Утверд.	Дата	Исполн.	Провер.	Утверд.	Дата
Телешка килотанка V-100 Сварочный чертеж				Дил. № закл. № закл. 26.74 11			
ТК-100.010.05				Формат А2			